

苏州钧信自动控制有限公司

RIGHT ANGLE SERVO GEARHEADS

DYNABOX® 精密涡轮蜗杆齿轮箱

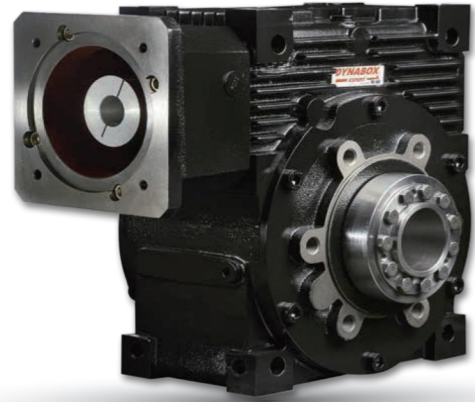

苏州钧信自动控制有限公司

地址：江苏省苏州市吴江区江兴东路1128号
传真：0512-82079333
网址：www.servodynamics.com.cn

电话：0512-82079388
邮箱：sales@servodynamics.com.cn
微信公众号：servodynamics

SD20251120



精密运动 系统集成

苏州钧信自动控制有限公司是精密运动控制产品的专业供应商和系统集成商，于2001年8月在苏州成立。2017年母公司亿仕登控股集团在香港上市(港股代码:01656)。主要经营控制系统、交流伺服电机、直线电机，高精度减速箱、导轨丝杆、光栅传感、机器视觉、机器人系统等关键零部件的研发和生产，公司产品覆盖整个运动控制领域。苏州钧信具备独立研发团队和遍布全国的营销服务网络，与国内各高校科研院所和军工单位有着长期合作。自主开发软硬件系统，广泛应用于军工科研、航空航天、机器人、高速铁路、印刷包装、纺织印染、数控机床等领域。

苏州钧信在中国多个城市、地区开设办事处，专注服务整个中国市场。

东部大区

电话：0512-82079388
邮箱：sales@servodynamics.com.cn
苏州市吴江经济技术开发区江兴东路1128号

常州办事处 / 合肥办事处 / 昆山办事处

北方大区

电话：010-84287799
邮箱：sales@servodynamics.com.cn
北京市朝阳区北苑路30号院北京文化创意大厦B座603

北京办事处 / 天津办事处 / 济南办事处 / 沈阳办事处
长春办事处 / 西安办事处 / 郑州办事处

西南大区

电话：0512-82079388
邮箱：sales@servodynamics.com.cn
成都市郫都区创智南一路88号绿地紫荆星座1号楼710室

成都办事处 / 重庆办事处

华南大区

电话：0755-83765461
邮箱：sales@servodynamics.com.cn
深圳市南山区留仙大道塘岭路1号金骐智谷大厦2205室

深圳办事处 / 广州办事处 / 东莞办事处 / 厦门办事处
长沙办事处 / 武汉办事处

浙江大区

电话：0512-82079388
邮箱：sales@servodynamics.com.cn
浙江省杭州市钱塘区2号大街519号佳宝科创中心3幢907-1

杭州办事处 / 宁波办事处 / 温州办事处

目录

DYNABOX

产品特性	1
参数说明	5
XL参数说明	7
法兰输出形式尺寸图表	9
空心轴输出形式尺寸图表	11
实心轴输出形式尺寸图表	13
XL空心轴输出形式尺寸图表	15
XL实心轴输出形式尺寸图表	17
连接配件尺寸图表	19
如何订购DYNABOX	23

DYNASET

DYNASET涡轮蜗杆副技术参数	24
------------------	----

产品特性

带预紧的输入端圆锥滚子轴承:

提供更高的硬度
温度升高时提供预紧力
使轴承的寿命最大
另一端安装了轴向自由的球轴承

维护简单:

终身润滑
性能更高
合成润滑剂

特大型滚动圆锥滚子轴承:

允许很大的径向载荷

一体式外壳设计:

用热处理铝镁合金铸造而成,
刚性更好、重量轻

优化的啮合方式:

独特的切齿工艺加上巧妙的结构设计使齿面啮合率达90%，从而大大减小齿面压力

特别的铜合金材质:

非常的耐磨损，结合最优化的啮合方式，使得在整个齿轮箱的寿命期间能保证同样的精度
因此，DYNABOX允许6000rpm的输入转速，而市场上的同类产品是达不到这个性能的

五分钟安装伺服电机和齿轮箱:

高刚性的弹性联轴节消除了电机轴与齿轮箱输入轴不同心的问题
库存能满足大多数不同电机的连接法兰需求

三种输出精度(背隙)

EXPERT: 特殊应用需求的1弧分
MEDIUM: 性价比很高的5弧分
BASIC: 一般应用的10弧分

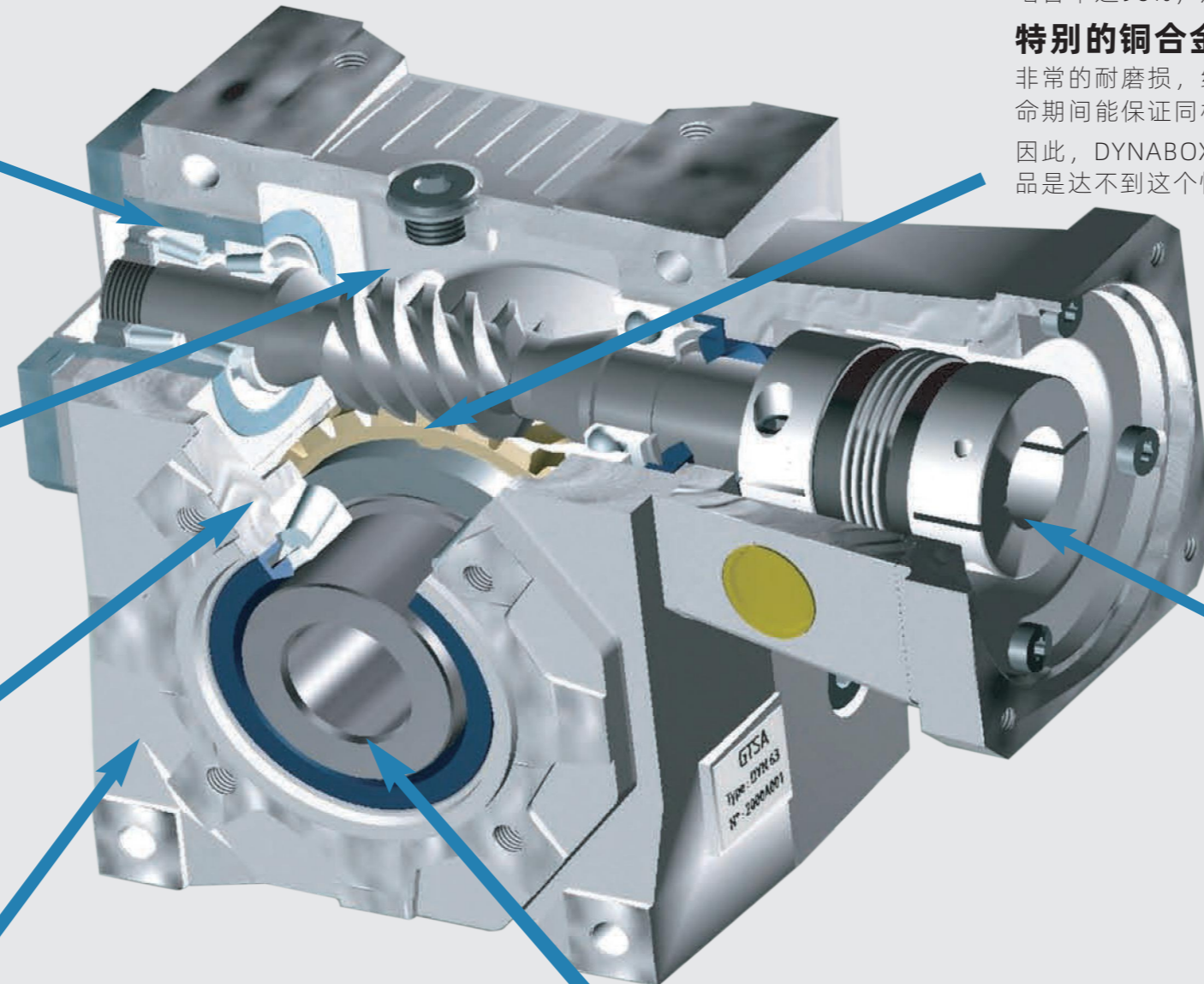

DYNABOX XL

具有2个精度级别：

EXPERT: 背隙<0.5弧分 (可调节)

MEDIUM: 背隙< 5弧分

- 1 计算机优化的齿轮接触模式：应力更小，寿命更长。
- 2 光轴连接：通过收缩盘实现可靠且无间隙的连接。
- 3 通用伺服套件：包括高扭转刚度联轴器+法兰。
- 4 大型圆锥滚子轴承：提供非常高的许用载荷。
- 5 通用输入轴承预载设计：2个圆锥滚子轴承+1个浮动球轴承，允许在相同预载下温度变化：允许更高的输入速度，使用寿命更长。
- 6 离心铸造蜗轮：具有卓越的抗冲击性和耐磨性。
- 7 铸铁外壳。

安装：



空心轴



单轴

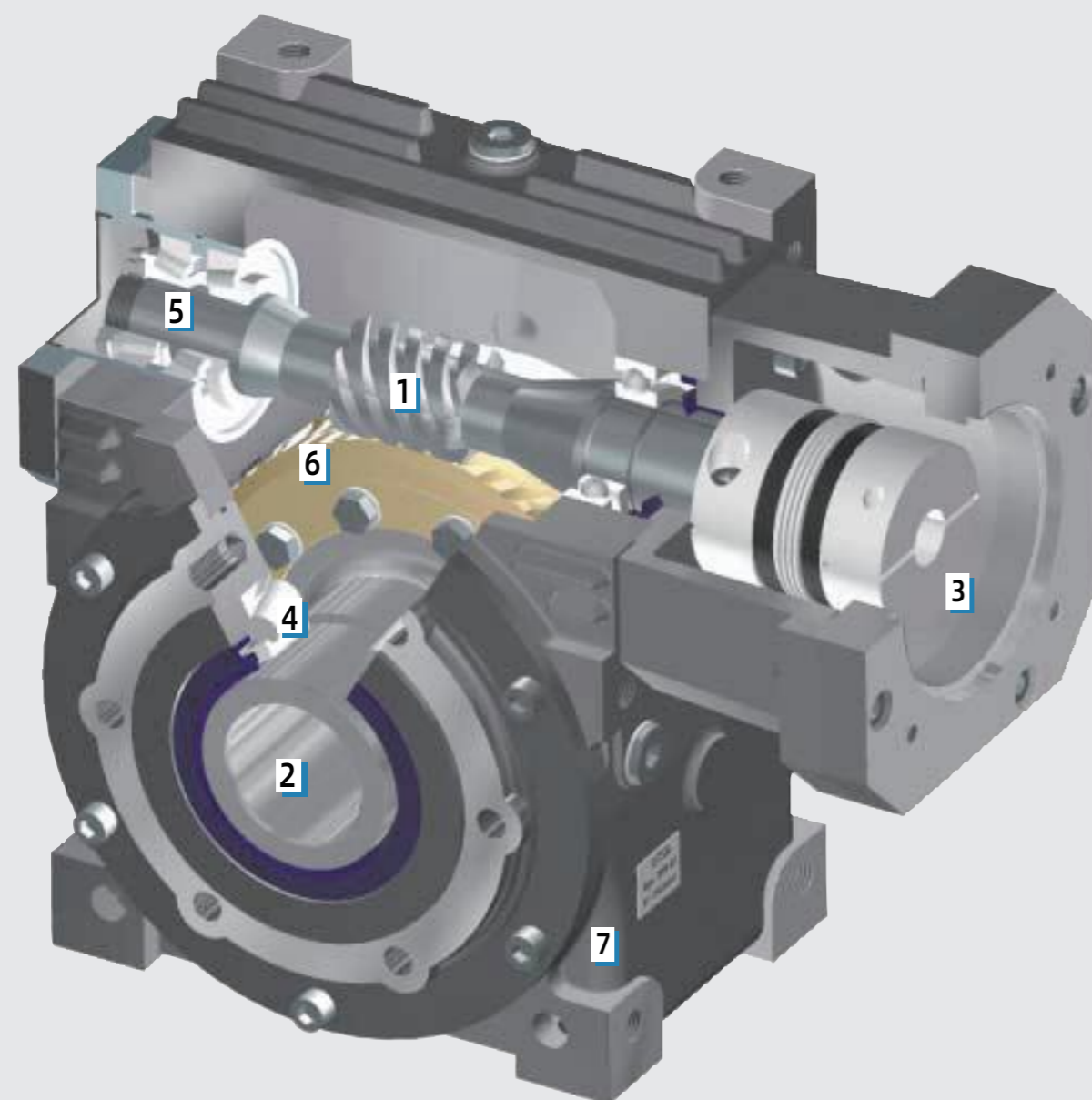

DYNABOX XL 优点

低背隙

节省空间配置：直角设计，结构更紧凑，在大多数情况下更为有利。

蜗轮蜗杆传动：非常安静，更重要的是允许过载，具有更高的扭转刚度。

免维护：采用高性能合成润滑油，实现终身润滑。

参数说明

间歇工作制 S5

计算需要的加/减速扭矩
 $C2_{acc} = C1_{acc} \times i \times \eta \times F1 \times F2$

F1和F2的修正系数如下:

一个完整工作周期内齿轮箱的工作时间百分比					
	10%	30%	50%	70%	90%
F1	0.7	0.85	1	1.11	1.2

每小时启动次数				
	1000-2000	2000-3000	3000-5000	5000-10000
F2	1-1.35	1.35-1.45	1.45-1.6	1.6-1.9

在S5列中选择合适的规格

扭矩 S5 > C2acc

连续工作制 S1

计算需要的额定工作扭矩
 $C2_{nom} = C1_{nom} \times i \times \eta$

在S1列中选择合适的规格

扭矩 S1 > C2nom

参数定义:

- C1acc(N.m): 电机加速扭矩
- C1nom(N.m): 电机额定扭矩
- C2acc(N.m): 齿轮箱输出加速扭矩
- C2nom(N.m): 齿轮箱输出额定扭矩
- E-stop(N.m): 齿轮箱输出紧急制动力矩(最多持续2秒, 在齿轮箱的寿命期间最多允许25000次)
- C1f(N.m): 无负载启动力矩
- N1(rpm): S5条件下的最大输入速度或者S1状态下的额定输入速度
- i: 减速比
- Et(N.m/minute): 输出端扭转刚性
- ig(kg.m²): 惯量(不包括联轴器惯量)
- η(%): 效率
- Fr(N): 允许径向负载(输出轴中部)
- Fa(N): 允许轴向负载(输出轴)

可逆等级	
1	完全可逆
2	部分可逆
3	不可逆 (可以自锁)

说明: 仅限静态自锁。装置在振动下可反转。
 对于安全应用, 我们建议使用制动器。
 给出的效率值仅供参考, 并在24小时满载运行后达到。

标准规格技术参数

N1	6000			4000			3000			2000			1000			紧急停止扭矩	C1f	ig	Et	可逆等级	Fr	Fa
	i	扭矩 S5	η	扭矩 S1	扭矩 S5	η	扭矩 S1	扭矩 S5	η	扭矩 S1	扭矩 S5	η	扭矩 S1	扭矩 S5	η							
DYNABOX 25	5.2:1	11	89	8	13	88	9	15	87	11	18	86	14	23	84	46	0.03	2.2 X 10 ⁻⁶	2	1	1500	500
	7.25:1	11	88	8	14	87	9	15	86	11	18	85	14	24	82	46	0.03	1.51 X 10 ⁻⁶	2	1	1500	500
	10.25:1	11	87	8	13	86	8	14	85	11	18	84	14	23	81	46	0.03	1.15 X 10 ⁻⁶	2	1	1500	500
	14.5:1	13	82	9	15	81	11	18	79	12	20	77	16	26	74	46	0.03	9.58 X 10 ⁻⁷	2	2	1500	500
	19.5:1	13	80	9	15	78	11	18	76	12	20	74	16	26	70	46	0.03	8.67 X 10 ⁻⁷	2	2	1500	500
	30:1	15	73	11	18	70	12	20	68	14	23	65	17	29	60	46	0.03	8 X 10 ⁻⁷	2	3	1500	500
	45:1	15	67	11	18	64	11	19	62	14	23	59	17	28	53	42	0.03	7.77 X 10 ⁻⁷	2	3	1500	500
60:1	14	62	10	16	59	11	19	56	13	21	53	15	25	48	35	0.03	7.6 X 10 ⁻⁷	2	3	1500	500	
DYNABOX 35	5.2:1	23	94	16	27	93	18	31	92	22	36	91	29	48	89	96	0.3	7.5 X 10 ⁻⁶	5	1	7000	4800
	7.25:1	23	92	17	28	91	19	32	90	23	37	89	30	48	86	96	0.3	5.3 X 10 ⁻⁶	5	1	7000	4800
	10.25:1	24	90	17	29	89	20	34	88	23	39	87	30	51	81	96	0.3	4.5 X 10 ⁻⁶	5	1	7000	4800
	14.5:1	27	87	19	31	85	22	35	83	26	41	81	33	52	77	96	0.3	3.8 X 10 ⁻⁶	5	2	7000	4800
	19.5:1	28	84	20	32	82	22	35	80	26	42	78	33	50	73	96	0.2	3.1 X 10 ⁻⁶	5	2	7000	4800
	30:1	30	77	23	37	74	25	40	72	29	46	69	36	58	63	96	0.2	3.4 X 10 ⁻⁶	5	3	7000	4800
	45:1	30	71	23	36	68	25	40	65	28	45	61	35	56	56	87	0.2	2.8 X 10 ⁻⁶	5	3	7000	4800
60:1	30	65	22	34	62	24	37	59	27	41	55	34	50	50	73	0.1	2.6 X 10 ⁻⁶	5	3	7000	4800	
90:1	28	57	21	32	53	23	35	50	26	39	46	32	46	41	72	0.1	1.2 X 10 ⁻⁶	5	3	7000	4800	
DYNABOX 45	5.2:1	54	95	36	62	94	41	70	93	50	83	92	67	109	91	214	0.4	2.9 X 10 ⁻⁵	9	1	5800	4000
	7.25:1	59	94	42	71	93	48	80	92	57	93	91	76	121	89	214	0.4	2.2 X 10 ⁻⁵	9	1	5800	4000
	10.25:1	68	93	46	80	92	53	88	91	62	98	90	80	128	88	214	0.4	1.5 X 10 ⁻⁵	9	1	5800	4000
	14.5:1	69	90	52	83	88	59	94	87	68	109	86	88	141	82	214	0.4	1.4 X 10 ⁻⁵	9	1	5800	4000
	19.5:1	66	89	50	80	87	55	88	86	64	102	84	81	129	80	214	0.3	1 X 10 ⁻⁵	9	1	5800	4000
	30:1	74	83	55	88	80	61	98	78	70	112	76	88	141	71	214	0.3	1 X 10 ⁻⁵	9	2	5800	4000
	45:1	74	77	54	86	75	59	94	72	68	109	69	83	133	64	185	0.3	8.2 X 10 ⁻⁶	9	3	5800	4000
60:1	69	73	50	78	70	55	86	68	62	97	64	75	116	59	170	0.2	7.3 X 10 ⁻⁶	9	3	5800	4000	
90:1	63	66	46	71	62	50	76	59	57	86	56	68	99	50	154	0.2	4.6 X 10 ⁻⁶	9	3	5800	4000	
DYNABOX 55	5.2:1	85	95	60	103	94	68	116	94	82	137	93	111	181	91	307	0.6	7.5 X 10 ⁻⁵	20	1	7000	4800
	7.25:1	88	94	65	111	93	74	125	92	90	147	91	118	188	89	307	0.6	5.3 X 10 ⁻⁵	20	1	7000	4800
	10.25:1	102	92	76	132	90	87	145	89	103	165	88	133	206	85	307	0.6	4.5 X 10 ⁻⁵	20	1	7000	4800
	14.5:1	96	90	71	115	88	82	133	87	96	155	85	123	190	82	307	0.6	3.8 X 10 ⁻⁵	20	1	7000	4800
	19.5:1	101	88	77	123	87	87	139	85	101	162	83	128	205	80	307	0.4	3.1 X 10 ⁻⁵	20	2	7000	4800
	30:1	107	82	83	130	80	94	148	78	109	169	75	136	202	70	307	0.4	3.4 X 10 ⁻⁵	20	2	7000	4800
	45:1	110	77	83	130	74	93	145	72	106	163	69	131	202	63	307	0.4	2.8 X 10 ⁻⁵	20	3	7000	4800
60:1	110	73	82	128	69	91	141	67	103	158	63	126	194	58	286	0.3	2.6 X 10 ⁻⁵	20	3	7000	4800	
90:1	102	65	76	117	62	82	125	59	94	142	55	113	164	49	263	0.3	1.2 X 10 ⁻⁵	20	3	7000	4800	
DYNABOX 63	5.2:1	128	95	90	153	95	105	179	94	126	210	93	169	275	91	497	0.8	1.6 X 10 ⁻⁴	36	1	8800	8500
	7.25:1	123	95	91	155	94	103	174	93	125	206	92	165	264	90	497	0.8	9 X 10 ⁻⁵	36	1	8800	8500
	10.25:1	134	94	103	169	93	118	194	92	141	231	91	181	290	89	497	0.8	8 X 10 ⁻⁵	36	1	8800	8500
	14.5:1	146	91	110	179	90	128	207	89	149	240	87	191	293	84	497	0.8	6.9 X 10 ⁻⁵	36	1	8800	8500
	19.5:1	155	90	119	190	88	135	215	87	156	250	85	199	318	82	497	0.5	5.5 X 10 ⁻⁵	36	1	8800	8500
	30:1	179	84	138	218	82	155	245	80	179	281	78	223	335	73	497	0.5	5.9 X 10 ⁻⁵	36	2	8800	8500
	45:1	163	80	123	193	77	137	214	75	156	239	72	193	287	67	403	0.5	5 X 10 ⁻⁵	36	3	8800	8500
60:1	162	76	121	189	73	134	205	71	151	233	67	186	288	62	404	0.4	4.7 X 10 ⁻⁵	36	3	8800	8500	
90:1	149	68	110	169	65	121	184	63	137	207	59	166	241	53	368	0.4	3.2 X 10 ⁻⁵	36	3	8800	8500	
DYNABOX 75	5.2:1	213	96	147	252	95	174	296	94	209	349	94	282	459	92	834	1	3.7 X 10 ⁻⁴	50	1	10500	10500
	7.25:1	190	95	139	236	94	161	270	93	196	321	92	256	409	90	834	1	2.5 X 10 ⁻⁴	50	1	10500	10500
	10.25:1	187	94	146	234	93	168	269	92	204	326	91	261	418	88	834	1	2.2 X 10 ⁻⁴	50	1	10500	10500
	14.5:1	237	91	170	276	90	195	315	88	234	376	87	298	460	84	834	1	1.9 X 10 ⁻⁴	50	1	10500	10500
	19.5:1	228	89	168	270	88	194	310	87	227	362	85	288	434	81	834	0.6	1.5 X 10 ⁻⁴	50	2	10500	10500
	30:1	252	86	186	294	84	212	334	82	248	386	80	309	460	75	834	0.6	1.6 X 10 ⁻⁴	50	2	10500	10500
	45:1	243	79	190	299	76	212	331	74	244	383	71	301	472	65	718	0.6	1.4 X 10 ⁻⁴	50	3	10500	10500
60:1	225	75	175	272	72	195	300	69	221	334	66	272	395	60	657	0.5	1.3 X 10 ⁻⁴	50	3	10500	10500	
90:1	218	68	167	257	64	184	280	62	209	316	57	255	370	52	625	0.5	8 X 10 ⁻⁵	50	3	10500	10500	
DYNABOX 90	5.2:1	332	96	227	387	95	271	460	95	327	546	94	445	725	92	1543	1.5	8.5 X 10 ⁻⁴	75	1	15800	13000
	7.25:1	376	95	263	460	95	306	490	95	373	597	94	490	784	92	1543	1.5	6 X 10 ⁻⁴	75	1	15800	13000
	10.25:1	391	95	273	478	94	314	528	93	383	627	92	488	781	90	1543	1.5	3.8 X 10 ⁻⁴	75	1	15800	13000
	14.5:1	379	92	272	444	91	314	504	90	380	612	88	486	748								

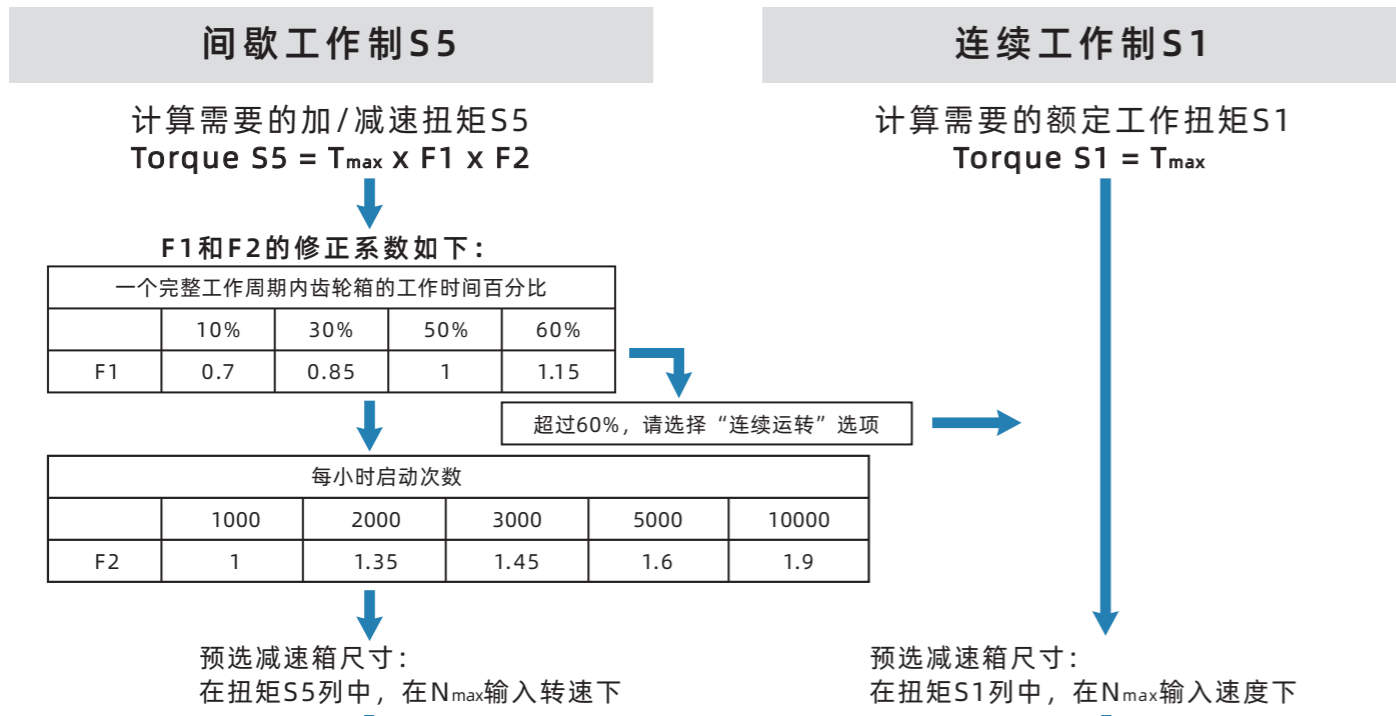

计算循环过程中损失的功率 P_{th}：

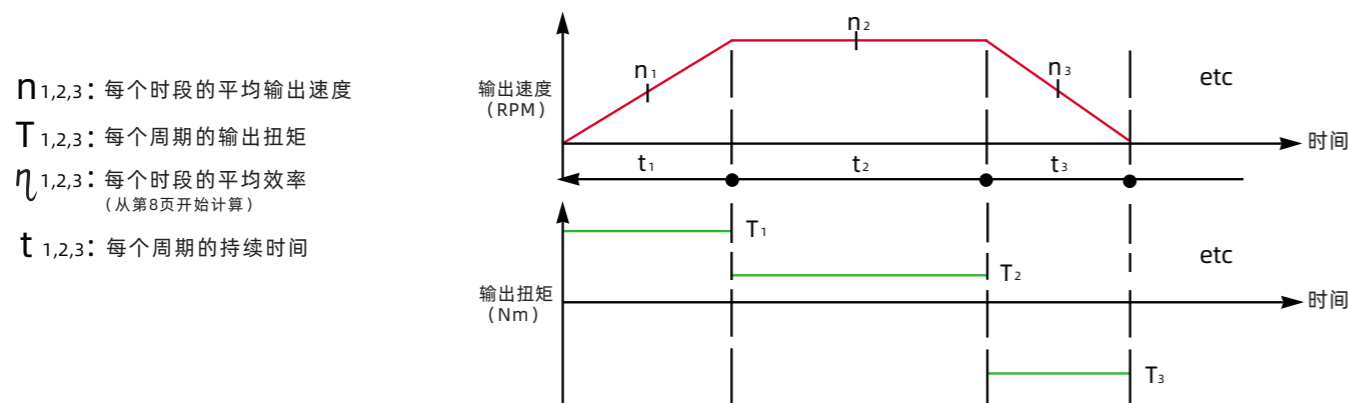

$$P_{th} = 0.105 \times \sqrt[3]{\frac{t_1 \left(\frac{100-\eta_1}{\eta_1} \times n_1 T_1 \right)^3 + t_2 \left(\frac{100-\eta_2}{\eta_2} \times n_2 T_2 \right)^3 + t_3 \left(\frac{100-\eta_3}{\eta_3} \times n_3 T_3 \right)^3 + \dots}{t_1 + t_2 + t_3 + \dots}}$$

P_{th}必须小于预选减速箱尺寸的热容量，否则需选择更大尺寸的变速箱。

DYNABOX XL 125	1652W
DYNABOX XL 160	2479W
DYNABOX XL 200	4210W

参数定义：

- T_{max}(Nm)：工作循环/连续运行时的最大输出扭矩
- N_{max}(RPM)：工作循环中达到的最大输入转速
- E-stop(Nm)：减速箱输出紧急扭矩 (持续时间最长2秒，最多25000次)
- i：精确的齿轮比
- ig (kgxcm²)：输入端的转动惯量，不考虑联轴器 (见第10页的联轴器部分)
- η(%)：效率
- Fr(N)：允许径向负载(输出轴中部)
- Fa(N)：允许轴向负载(输出轴)

N _{max}	i	6000			4000			3000			2000			1000			紧急停止扭矩	ig	可逆等级	Fr	Fa
		扭矩 S5	η	扭矩 S1	扭矩 S5	η	扭矩 S1	扭矩 S5	η	扭矩 S1	扭矩 S5	η	扭矩 S1	扭矩 S5	η						
DYNABOX XL 125	5.125:1	792	97	609	1005	96	716	1181	96	884	1459	95	1217	2008	94	3767	50	1	13600	12000	
	7.2:1	840	97	632	1043	96	742	1224	95	907	1497	95	1208	1993	93	3767	38	1	15000	15000	
	10.25:1	832	96	622	1026	95	725	1196	95	887	1464	94	1147	1893	92	3767	30.5	1	16700	18000	
	15.25:1	726	94	542	894	93	625	1031	92	759	1252	91	972	1604	89	3342	25	1	18900	22000	
	20.5:1	1026	93	759	1252	92	877	1447	91	1043	1721	89	1320	2178	87	3767	23.4	1	20600	22000	
	29.5:1	869	90	634	1046	88	731	1206	87	861	1421	85	1079	1780	81	3295	23.15	2	22900	22000	
	45:1	1142	86	833	1374	84	952	1571	82	1104	1822	80	1369	2259	75	3767	21	3	26000	22000	
	60:1	980	82	713	1176	79	815	1345	77	929	1533	74	1150	1898	69	2937	20	3	28000	22000	
90:1	825	74	598	987	71	680	1122	68	779	1285	64	960	1584	58	2502	19	3	32000	22000		
DYNABOX XL 160	5.125:1	1450	97	1128	1861	97	1324	2185	96	1684	2719	96	2334	3851	94	7251	120	1	17800	15000	
	7.2:1	1411	97	1092	1802	96	1266	2089	96	1569	2589	95	2151	3549	94	7251	77	1	19700	19000	
	10.25:1	1513	96	1161	1916	96	1346	2221	95	1650	2723	94	2215	3655	93	7251	63	1	21900	24000	
	15.25:1	1333	95	1030	1700	94	1177	1942	93	1443	2381	92	1896	3128	90	5572	52.7	1	24700	29000	
	20.5:1	1775	94	1338	2208	93	1530	2525	92	1856	3062	90	2392	3947	88	7251	51.5	1	27000	34000	
	29.5:1	1492	91	1111	1833	89	1264	2086	88	1535	2533	86	1945	3209	83	6571	52.8	2	30000	34000	
	45:1	2219	87	1630	2690	85	1858	3066	84	2211	3648	81	2765	4562	77	7251	46.5	3	34100	34000	
	60:1	1740	83	1272	2099	81	1439	2374	79	1723	2843	76	2127	3510	71	6331	40	3	37200	34000	
90:1	1552	76	1123	1853	73	1261	2081	70	1489	2457	67	1842	3039	60	4933	38	3	42000	34000		
DYNABOX XL 200	5.125:1	2592	98	2008	3313	97	2392	3947	97	2954	4874	96	4208	6943	95	12826	287	1	37000	37500	
	7.2:1	2721	97	2108	3478	97	2462	4062	96	3042	5019	96	4236	6989	94	12826	177	1	41000	44500	
	10.25:1	2691	97	2071	3417	96	2408	3973	96	2946	4861	95	4007	6612	93	12826	143	1	46000	52600	
	15.25:1	2346	95	1813	2991	94	2083	3437	94	2540	4191	93	3376	5570	91	12448	102	1	51800	63000	
	20.5:1	3356	94	2551	4209	93	2909	4800	92	3538	5838	91	4590	7574	89	12826	96	1	56600	71000	
	29.5:1	2841	92	2117	3493	90	2410	3977	89	2925	4826	87	3738	6168	84	12277	99	2	63000	71000	
	45:1	3747	88	2775	4579	86	3154	5204	85	3788	6250	83	4747	7833	78	12826	82.5	3	71700	71000	
	60:1	3170	85	2325	3836	82	2636	4349	80	3159	5212	77	3928	6481	72	11674	71	3	78000	71000	
90:1	2714	78	1985	3275	75	2228	3676	72	2641	4358	69	3316	5471	62	9323	69	3	88000	71000		

可逆性等级

可逆性指的是齿轮箱能够被反向驱动的能力。在选择不可逆齿轮箱时，请确保在减速过程中，负载惯性不会产生超过最大允许扭矩的过载。

1	完全可逆的
2	不确定是否可逆
3	不可逆的

关于效率的说明

效率值可以在至少24小时后达到满负荷运行时的小时数 (磨合期)。只有当减速箱在以下条件下运行时，才能实现效率值标称扭矩。在标称功率以下运行的减速箱效率会降低。

法兰输出形式尺寸图

法兰输出形式尺寸表

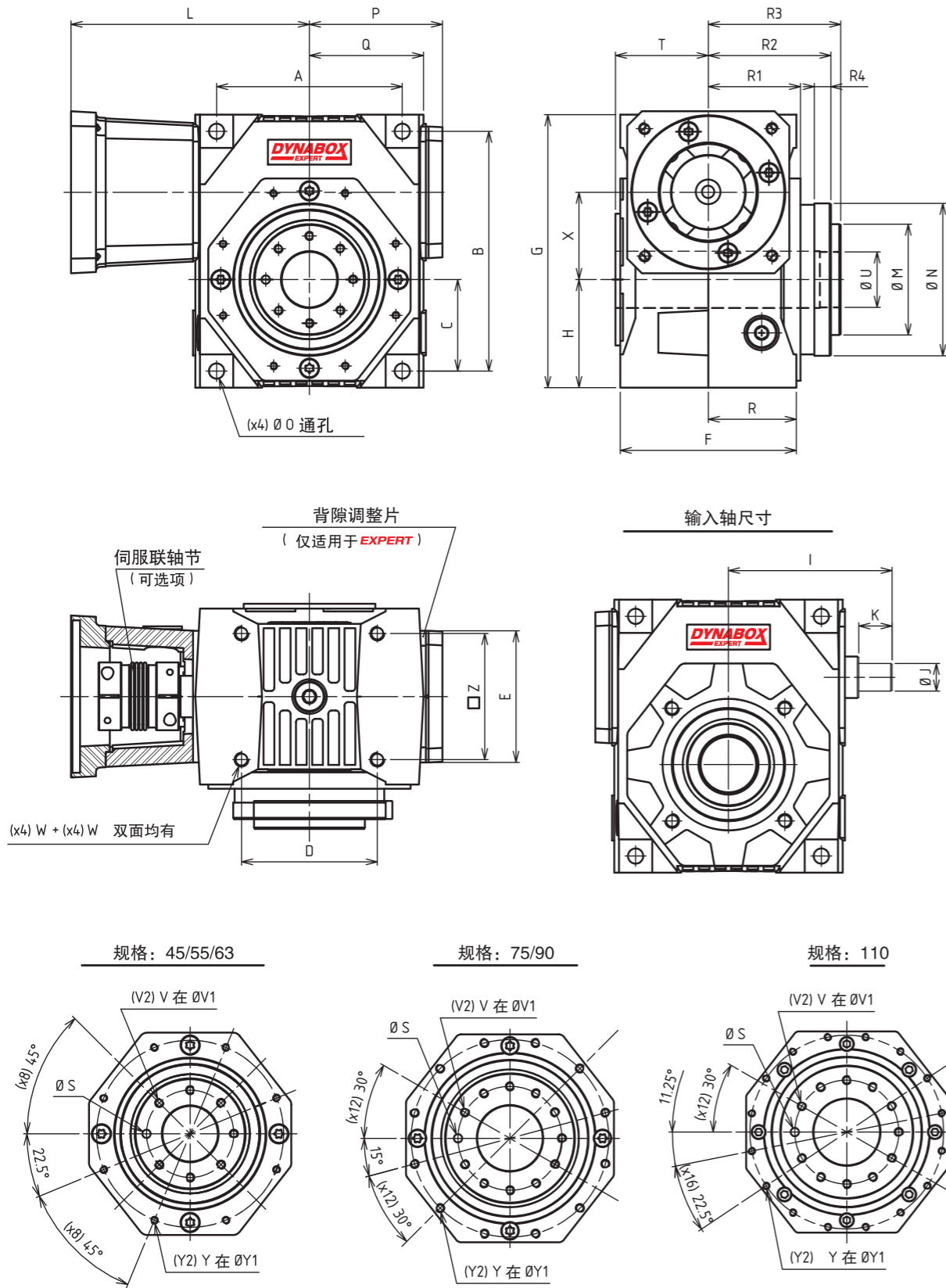

DYNABOX (单位: mm)	45	55	63	75	90	110
A	108	120	134	172	186	220
B	135	155	173	208	234	276
C	53	61	66	82	91	108
D	81	90	98	136	141	175
E	68	78	91	110	130	140
F	100	112	127	148	170	182
G	153	175	197	232	264	306
H	62	71	78	94	106	123
I 最大	105	116	126	151	165.5	189
I 最小	97.5	108	116	140	153.5	177
J (j6)	15	18	20	24	28	32
K	20	22	24	28	28	36
L	取决于电机					
M (h7)	50	63	80	100	125	160
N (h7)	80	90	110	140	165	200
O	9	9	11	11	13	13
P (最大)	83.5	91	101	124	36.5	152
Q	67.5	75	84	104	114.5	132
R	50	56	63.5	74	85	91
R1	54	59	66.5	79	93	100
R2	74	82	88.5	110	129	140
R3	80	89	95.5	117	138	150
R4	10	12	12	15	18	22
S (H7)	6	6	6	8	8	10
T	53	59.5	67	78	89	96
U (H7)	25	31.5	40	50	63	80
V-深度	M6-11	M6-11	M6-11	M8-15	M8-15	M10-15
V1	40	50	63	80	100	125
V2	7	7	7	11	1	11
W	M8	M8	M10	M10	M12	M12
X	45	55	63	75	90	110
Y-深度	M5-12	M5-12	M5-12	M6-15	M8-18	M8-19
Y1	100	109	135	168	190	233
Y2	8	8	8	12	12	16
Z	75	75	85	95	115	115
重量 (kg)	7.6	10.5	15.2	22.5	36.15	51.7
最大允许倾覆力矩 (Nm)	250	450	780	1200	2150	3900
倾覆刚性 (Nm/arcmin)	330	520	580	800	1550	3050

安装位置选择

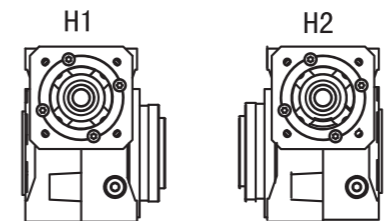

在机器上无论是何种安装方式都可以使用自带润滑的DYNABOX齿轮箱
但是, 如果工作时的转动角度小于一周时要使用更高的油面, 订货时请特别说明

空心轴输出形式尺寸图

带涨紧套的空心轴输出

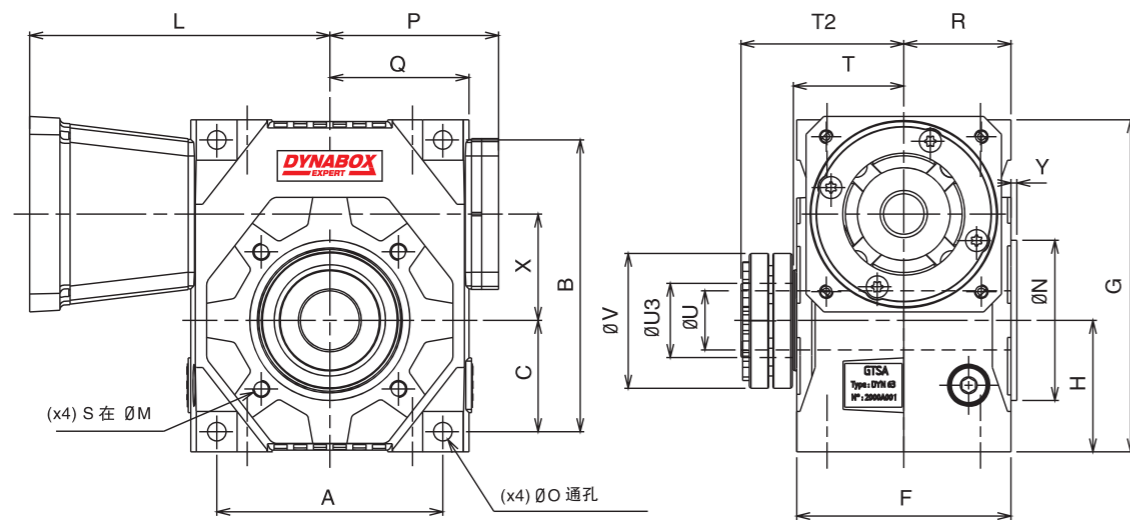

输入轴尺寸

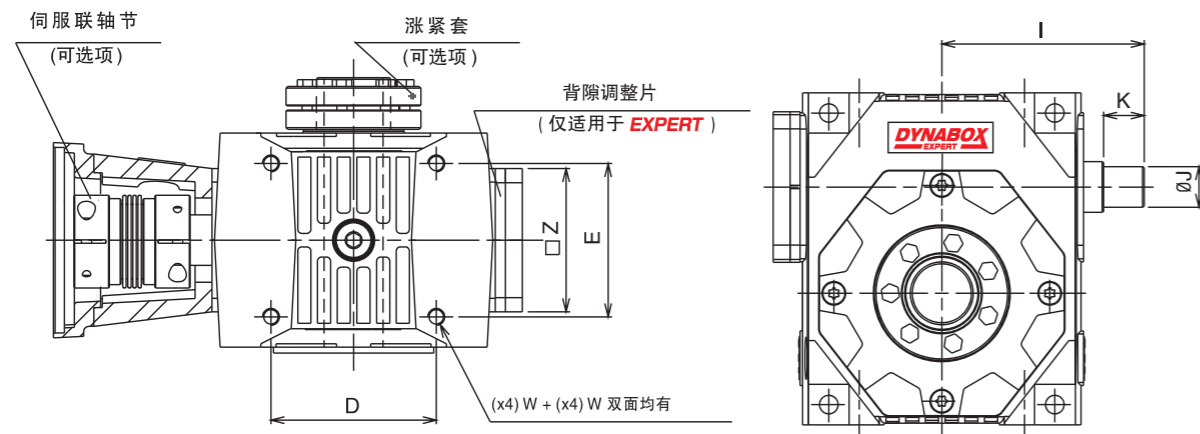

带键槽的空心轴

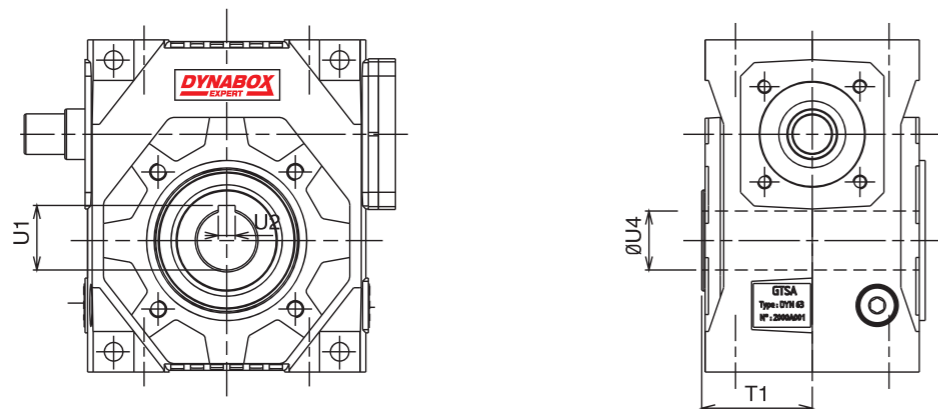

空心轴输出形式尺寸表

DYNABOX (单位: mm)	25	35	45	55	63	75	90	110
A	66	86	108	120	134	172	186	220
B	84	110	135	155	173	208	234	276
C	33	44.5	53	61	66	82	91	108
D	49.5	62	81	90	98	136	141	175
E	44	56	68	78	91	110	130	140
F	64	86	100	112	127	148	170	182
G	96	126	153	175	197	232	264	306
H	39	52.5	62	71	78	94	106	123
I最大	53	84	105	116	126	151	165.5	189
I最小	-	77.5	97.5	108	116	140	153.5	177
J(j6)	9	12	15	18	20	24	28	32
K	10	17	20	22	24	28	28	36
L	取决于电机							
M*	65	65	85	100	115	130	165	200
N(j7)*	5	50	70	80	95	110	130	165
O	6.2	7	9	9	11	11	13	13
P(最大)	49	70	83.5	91	101	124	136.5	152
Q	42	55	67.5	75	84	104	114.5	132
R	32	43	50	56	63.5	74	85	91
S*	M5	M6	M8	M8	M10	M10	M12	M12(x8)
T	-	45	52	58	65.5	76	87	93
T1	34.5	45	52	58	65.5	76	87	93
T2	-	69	78	87	96.5	110	124	133
U(H7)	-	20	25	30	35	40	50	60
U1	16.3	18.3	28.3	33.3	38.3	43.3	53.8	64.4
U2	5	5	8	8	10	12	14	18
U3	-	24	30	36	4	50	68	80
U4	14	16	25	30	35	40	50	60
V	-	50	60	72	80	90	115	145
W	M5	M6	M8	M8	M10	M10	M12	M12
X	25	35	45	55	63	75	90	110
Y*	3	3	3	3.5	3.5	4	4	5
Z	50	58	75	75	85	95	115	115
重量 (kg)	1.4	3.4	6.2	8.5	13.9	20.5	32.5	46.5

注: 规格25仅适用于带键槽的空心轴输出/方法
*两侧法兰

安装位置选择

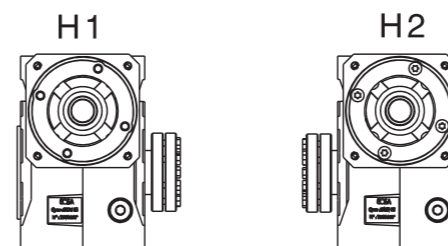

在机器上无论是何种安装方式都可以使用自带润滑的DYNABOX齿轮箱
但是, 如果工作时的转动角度小于一周时要使用更高的油面, 订货时请特别说明

实心轴输出形式参数图

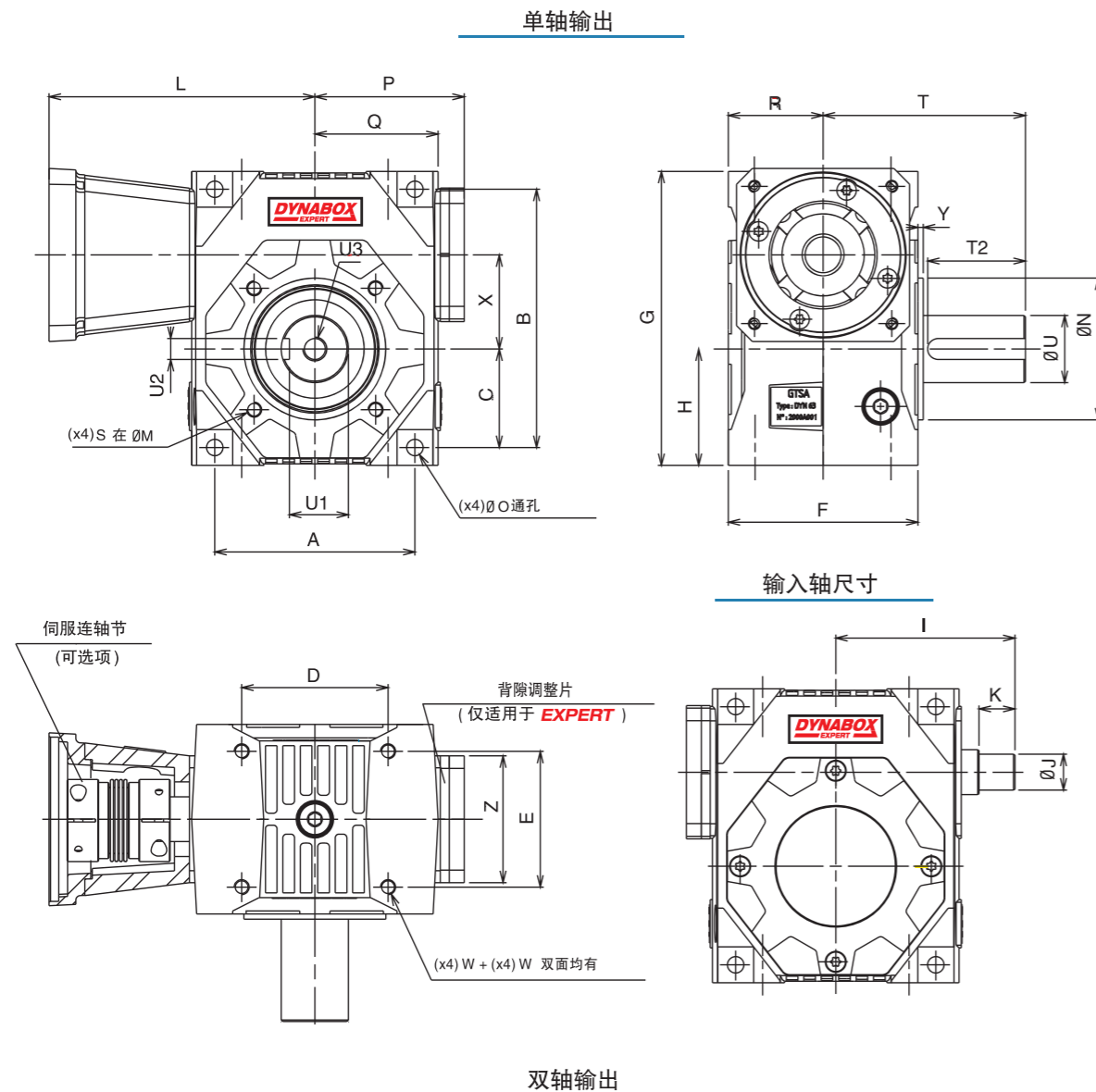

实心轴输出形式参数表

DYNABOX (单位: mm)	35	45	55	63	75	90	110
A	86	108	120	134	172	186	220
B	110	135	155	173	208	234	276
C	44.5	53	61	66	82	91	108
D	62	81	90	98	136	141	175
E	56	68	78	91	110	130	140
F	86	100	112	127	148	170	182
G	126	153	175	197	232	264	306
H	52.5	62	71	78	94	106	123
I最大	84	105	116	126	151	168.5	189
I最小	77.5	97.5	108	116	140	53.5	177
J(δ)	12	15	18	20	24	28	32
K	17	20	22	24	28	28	36
L	取决于电机						
M	65	85	100	115	130	165	200
N(j7)	50	70	80	95	110	130	165
O	7	9	9	11	11	13	13
P(最大)	0	83.5	91	101	124	136.5	152
Q	55	67.5	75	84	104	114.5	132
R	43	50	56	63.5	74	85	91
S	M6	M8	M8	M10	M10	M12	M12(x8)
T	83	107	118	135.5	151	187	208
T1	38(*)	55(*)	60(*)	70	75	100	115
T2	35	50	55	65	70	95.5	110
U(h6)	25	35	40	45	50	65	75
U1	21	30	35	39.5	44.5	58	67.5
U2	8	10	12	14	14	18	20
U3	M10	M12	M16	M16	M16	M20	M20
W	M6	M8	M8	M10	M10	M12	M12
X	35	45	55	63	75	90	110
Y	3	3	3.5	3.5	4	4	5
Z	58	5	75	85	95	115	115
重量(kg)	3.6	6.8	9.2	15.2	22.2	35.1	50.3

(*) : 轴上无轴肩

安装位置选择

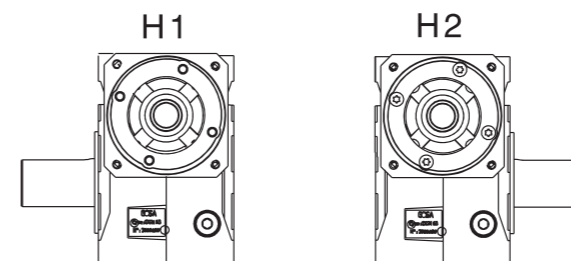

在机器上无论是何种安装方式都可以使用自带润滑的DYNABOX齿轮箱
但是, 如果工作时的转动角度小于一周时要使用更高的油面, 订货时请特别说明

DYNABOX XL 空心轴输出形式尺寸图

SMOOTH SHAFT FOR SHRINK DISC

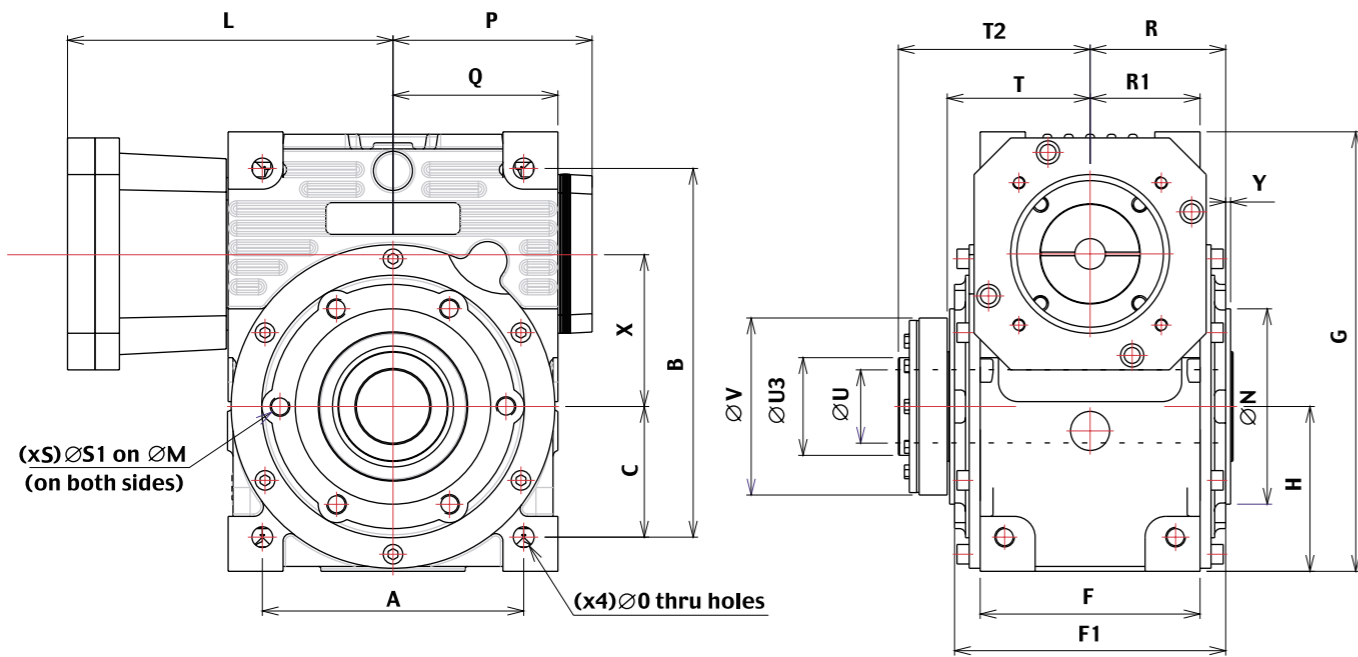

INPUT SHAFT VERSION

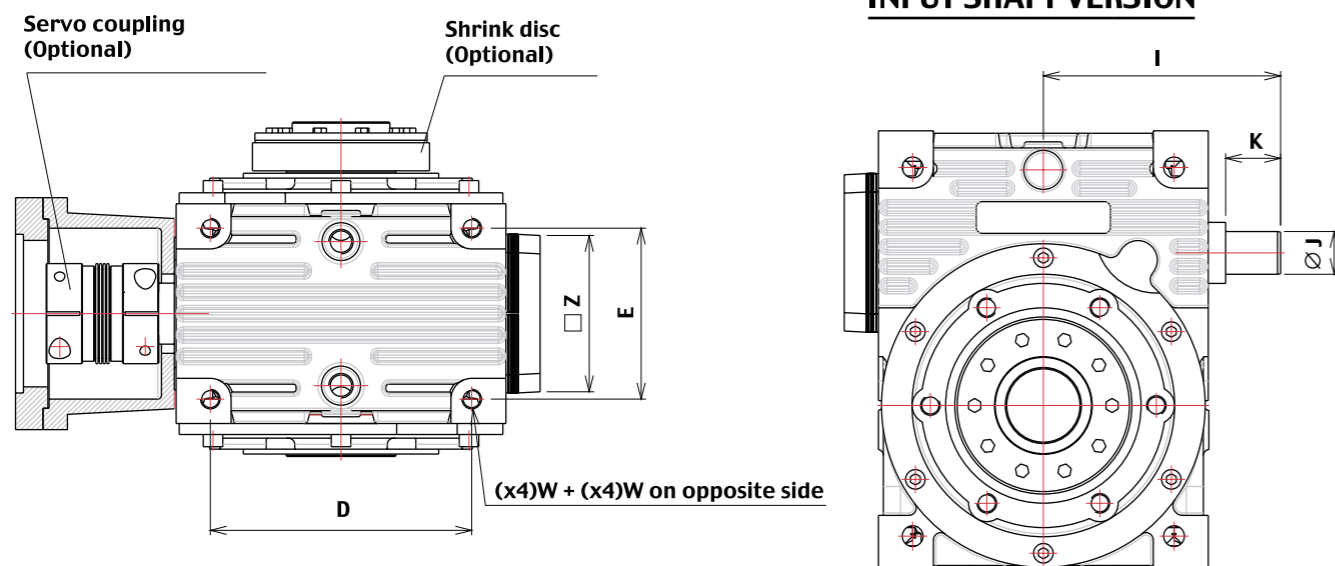

空心轴输出形式尺寸表

DYNABOX XL	125	160	200
A	214	284	342.5
B	302	377	483
C	107	142	171
D	214	284	342.5
E	140	150	224
F	180	198	288
F1	222	246	374
G	360	450	576
H	135	175	216
I	195	240	289
J	35	42	48
K	45	50	55
L	取决于电机		
M	185	230	300
N	160	190	250
O	17	22	28
P	163	204	251
Q	135	175	216
R	111	123	187
R1	90	99	144
S	6	6	8
S1	M16	M20	M20
T	117	129	194
T2	157	177	264
U	65	75	100
U3	80	90	140
V	145	155	230
W	M16	M20	M20
X	125	160	200
Y	4	5	5
Z	130	140	180

安装位置选择

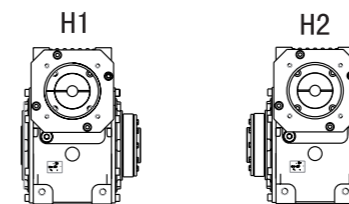

在机器上无论是何种安装方式都可以使用自带润滑的DYNABOX齿轮箱
但是，如果工作时的转动角度小于一周时要使用更高的油面，订货时请特别说明

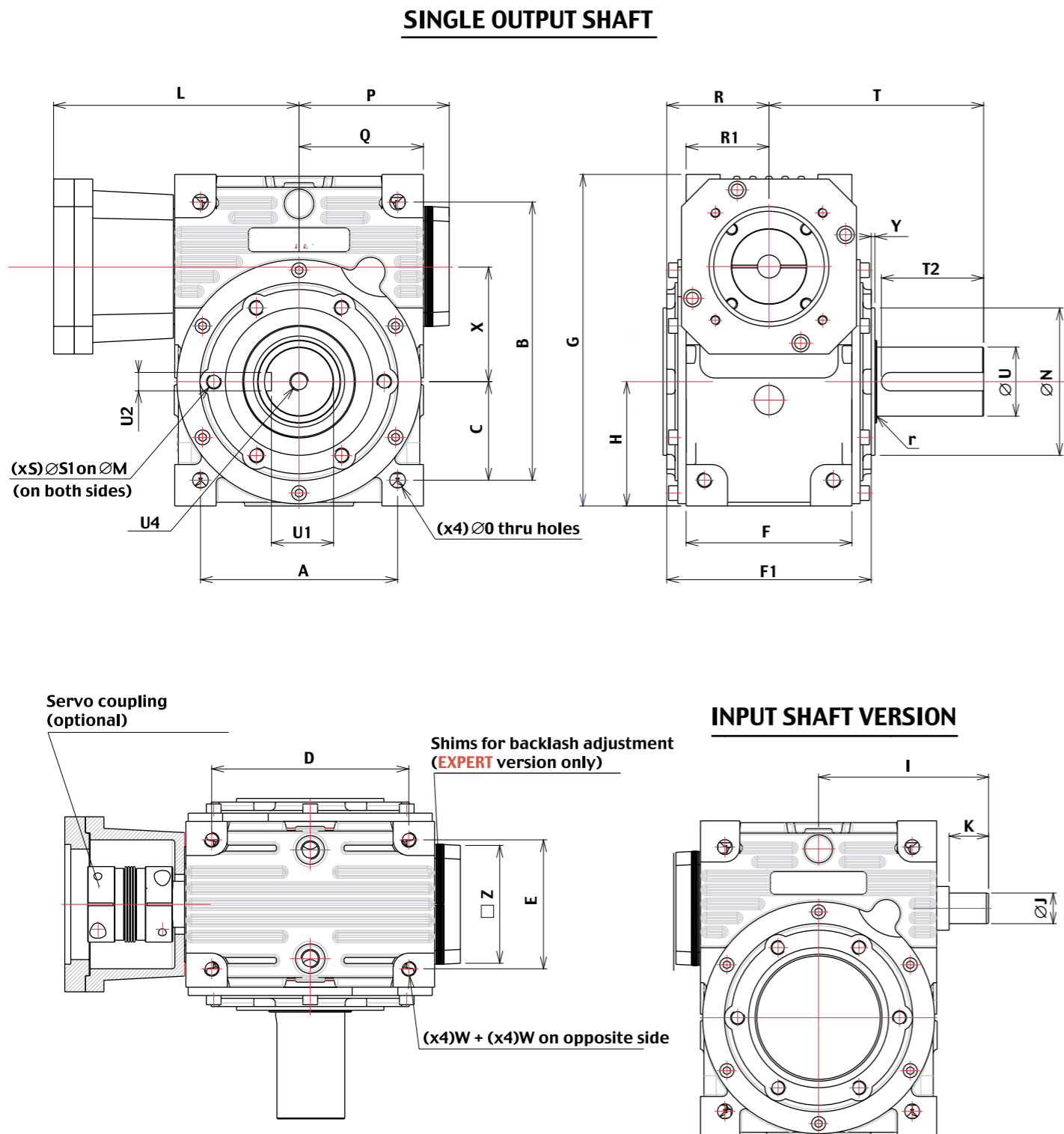

DYNABOX XL	125	160	200
A	214	284	342.5
B	302	377	483
C	107	142	171
D	214	284	342.5
E	140	150	224
F	180	198	288
F1	222	246	374
G	360	450	576
H	135	175	216
I	195	240	289
J	35	42	48
K	45	50	55
L	取决于电机		
M	185	230	300
N	160	190	250
O	17	22	28
P	163	204	251
Q	135	175	216
r	3	3	5
R	111	123	187
R1	90	99	144
S	6	6	8
S1	M16	M20	M20
T	233	269	359
T2	111	135	164
U	75	90	120
U1	67.5	81	109
U2	20	25	32
U4	M20	M24	M24
W	M16	M20	M20
X	125	160	200
Y	4	5	5
Z	130	140	180

安装位置选择

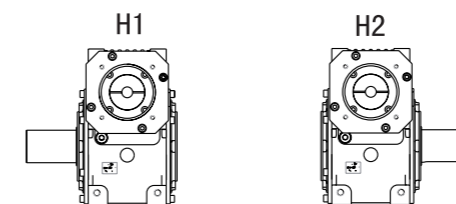

在机器上无论是何种安装方式都可以使用自带润滑的DYNABOX齿轮箱
但是，如果工作时的转动角度小于一周时要使用更高的油面，订货时请特别说明

连接配件尺寸图表

扭转刚性联轴节

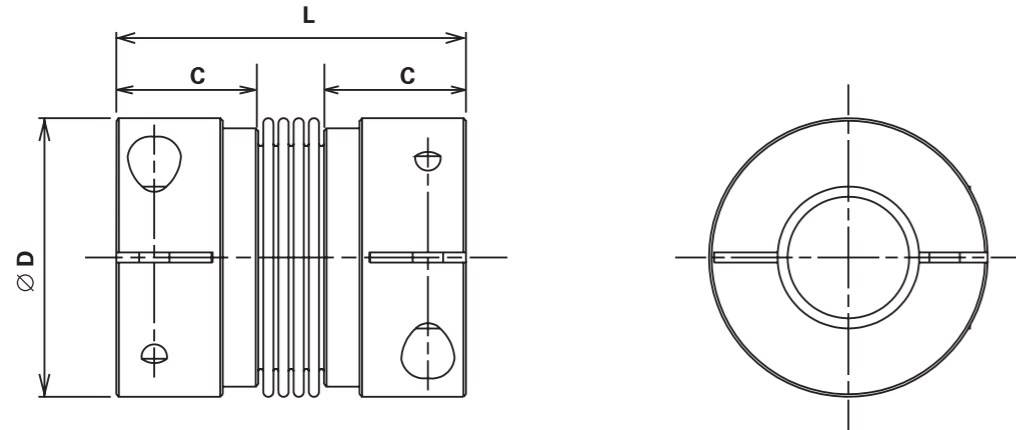

联轴节相关参数		AMN°5	AMN°10	AMN°15	AMN°30	AMN°60	AMN°80
∅ 伺服马达轴和DYNABOX 轴	mm	<∅16	<∅24	<∅28	<∅32	<∅35	<∅42
伺服马达额定扭矩	Nm	5	10	15	30	60	80
伺服马达峰值扭矩	Nm	7.5	15	22.5	45	90	120
∅D	mm	32	40	49	55	66	82
L	mm	42	46	60	70	81	94
C安装长度	mm	13	13	21.5	26	28	32.5
转动惯量	10 ⁻³ kgm ²	0.01	0.02	0.05	0.09	0.18	0.54
扭转刚性	Nm/arcmin	2	2.6	6	11	22	37
抱紧螺钉的抱紧扭矩	N m	4	4.5	9	14	35	70

订货时请说明联轴节参数和伺服马达的轴径：
例如：AMN°15∅14.

在计算输入总惯量时，请把联轴节的惯量加到齿轮箱的惯量上去。(见第5页)

连接法兰

在第20页上选择所需要法兰

订货时，如果上表的法兰还不能满足要求，请提供A到Z的尺寸参数，或提供伺服马达的相关参数。

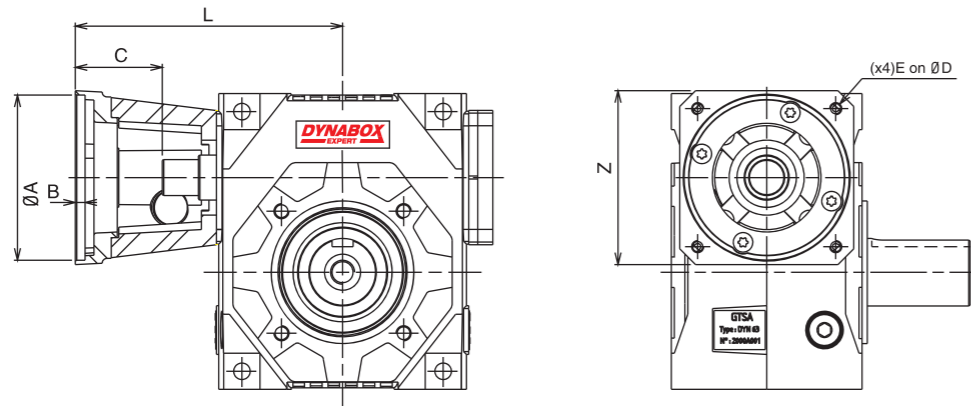

连接配件尺寸图表

DYNABOX	参考选项	A	B	C*	D	E	L	Z	
25	BM-F46/30	30	4	27	46	M3	80	58	
	BM-F63/40	40	4	27	63	M3	80	65	
	BM-F70/50	50	4	32	70	M3	85	65	
	BM-F75/60	60	4	32	75	M3	85	65	
	BM-F90/70	70	4	32	90	M3	85	90	
	BM-F95/70	50	4	32	95	M3	85	90	
	BM-F100/80	80	5	42	100	M3	95	90	
	BM-F115/95	95	5	52	115	M3	105	105	
35	BM-F63/40	40	4	32	63	M4	111	65	
	BM-F70/50	50	4	35	70	M4	114	65	
	BM-F75/60	60	4	35	75	M5	114	65	
	BM-F90/70	70	4	45	90	M5	124	90	
	BM-F95/50	50	4	35	95	M6	114	90	
	BM-F100/80	80	4	45	100	M6	124	90	
	BM-F115/95	95	5	45	115	M8	124	118	
	BM-F130/95	95	5	55	130	M8	134	118	
	BM-F130/110	110	5	55	130	M8	134	118	
	BM-F145/110	110	6.5	65	145	M8	144	118	
45	BM-F70/50	50	4	35	70	M4	135	81	
	BM-F75/60	60	4	35	75	M5	135	81	
	BM-F90/70	70	4	45	90	M5	145	91	
	BM-F95/50	50	4	35	95	M6	135	91	
	BM-F100/80	80	4	45	100	M6	145	91	
	BM-F115/95	95	5	45	115	M8	145	115	
	BM-F130/95	95	5	55	130	M8	155	115	
	BM-F130/110	110	5	55	130	M8	155	115	
	BM-F145/110	110	6.5	65	145	M8	165	140	
	BM-F165/110	110	6.5	65	165	M10	155	140	
	BM-F165/130	130	6.5	65	165	M10	155	140	
	55	BM-F70/50	50	4	35	70	M4	146	81
		BM-F75/60	60	4	35	75	M5	146	81
		BM-F90/70	70	4	45	90	M5	156	91
BM-F95/50		50	4	35	95	M6	146	91	
BM-F100/80		80	4	45	100	M6	156	91	
BM-F115/95		95	5	45	115	M8	156	115	
BM-F130/95		95	5	55	130	M8	166	115	
BM-F130/110		110	5	55	130	M8	166	115	
BM-F145/110		110	6.5	65	145	M8	176	140	
BM-F165/110		110	6.5	65	165	M10	166	140	
BM-F165/130		130	6.5	65	165	M10	166	140	
63		BM-F70/50	50	4	40	70	M4	160	102
		BM-F75/60	60	4	40	75	M5	160	102
		BM-F90/70	70	4	46	90	M5	166	102
	BM-F100/80	80	5	46	100	M6	166	102	
	BM-F115/95	95	5	46	115	M8	166	115	
	BM-F130/95	95	5	56	130	M8	176	115	
	BM-F130/110	110	5	56	130	M8	176	115	
	BM-F145/110	110	6.5	66	145	M8	186	140	
	BM-F165/110	110	6.5	66	165	M10	176	140	
	BM-F165/130	130	6.5	66	165	M10	176	140	
	BM-F200/114.3	114.3	6.5	86	200	M10	206	185	
	BM-F215/130	130	6.5	66	215	M12	186	185	
	BM-F215/180	180	6.5	66	215	M12	186	185	
	75	BM-F70/50	50	4	40	70	M4	185	102
BM-F75/60		60	4	40	75	M5	185	102	
BM-F90/70		70	4	46	90	M5	191	102	
BM-F100/80		80	4	46	100	M6	191	102	
BM-F115/95		95	5	46	115	M8	191	115	
BM-F130/95		95	5	56	130	M8	201	115	
BM-F130/110		110	5	56	130	M8	201	115	
BM-F145/110		110	6.5	66	145	M8	211	140	
BM-F165/110		110	6.5	66	165	M10	201	140	
BM-F165/130		130	6.5	66	165	M10	201	140	
BM-F200/114.3		114.3	6.5	86	200	M10	231	185	
BM-F215/130		130	6.5	66	215	M12	211	185	
BM-F215/180		180	6.5	66	215	M12	211	185	
90		BM-F100/80	80	4	46	100	M6	205.5	123
	BM-F115/95	95	5	46	115	M8	205.5	123	
	BM-F130/95	95	5	56	130	M8	215.5	123	
	BM-F130/110	110	5	56	130	M8	215.5	123	
	BM-F145/110	110	6.5	66	145	M8	225.5	140	
	BM-F165/110	110	6.5	66	165	M10	215.5	140	
	BM-F165/130	130	6.5	66	165	M10	215.5	140	
	BM-F200/114.3	114.3	6.5	86	200	M10	245.5	185	
	BM-F215/130	130	6.5	66	215	M12	225.5	185	
	BM-F215/180	180	6.5	66	215	M12	225.5	185	
	BM-F300/250	250	6.5	88	300	M14	247.5	260	
	110	BM-F100/80	80	4	46	100	M6	229	123
		BM-F115/95	95	5	46	115	M8	229	123
		BM-F130/95	95	5	56	130	M8	239	123
BM-F130/110		110	5	56	130	M8	239	123	
BM-F145/110		110	6.5	66	145	M8	249	140	
BM-F165/110		110	6.5	66	165	M10	239	140	
BM-F165/130		130	6.5	66	165	M10	239	140	
BM-F200/114.3		114.3	6.5	86	200	M10	269	185	
BM-F215/130		130	6.5	66	215	M12	249	185	
BM-F215/180		180	6.5	66	215	M12	249	185	
BM-F300/250		250	6.5	88	300	M14	271	260	

*如果电机的轴长比C值要大的话可以加一个垫片(订货时请特别注明)。

DYNABOX XL 连接配件尺寸图表

扭转刚性联轴节

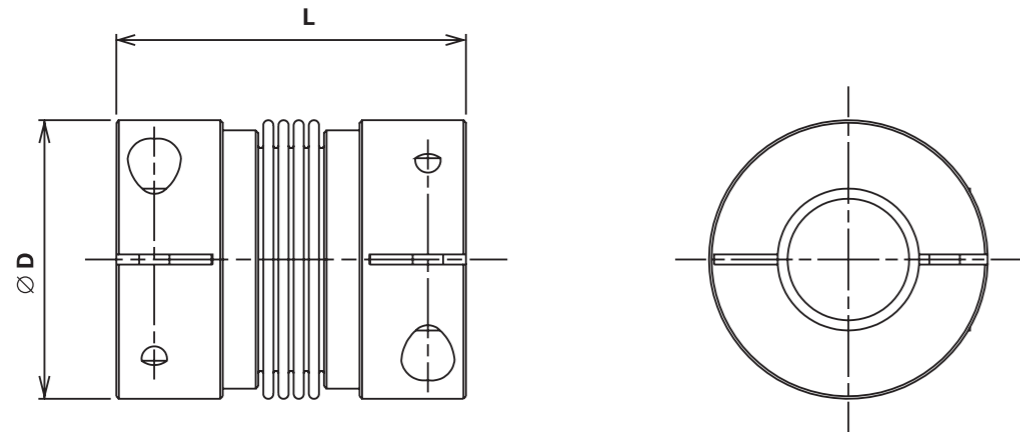

联轴节相关参数		AMN°60	AMN°80	AMN°150	AMN°300	AMN°500
Ø 伺服马达轴和 DYNABOX XL 轴	mm	<Ø35	<Ø42	<Ø42	<Ø60	<Ø62
伺服马达额定扭矩	Nm	60	80	150	300	500
伺服马达峰值扭矩	Nm	90	120	225	450	750
ØD	mm	66	82	82	110	123
L	mm	79	92	92	109	114
转动惯量	10 ⁻³ kgm ²	0.18	0.54	0.65	2.68	9
扭转刚性	Nm/mn	21	23	41	46	85

订货时请说明联轴节参数和伺服马达的轴径：
例如：AMN°150 Ø42。

在计算输入总惯量时，请把联轴节的惯量加到齿轮箱的惯量上去。(见第7页)

连接法兰

在第22页上选择所需要法兰

订货时，如果上表的法兰还不能满足要求，请提供A到Z的尺寸参数，或提供伺服马达的相关参数。

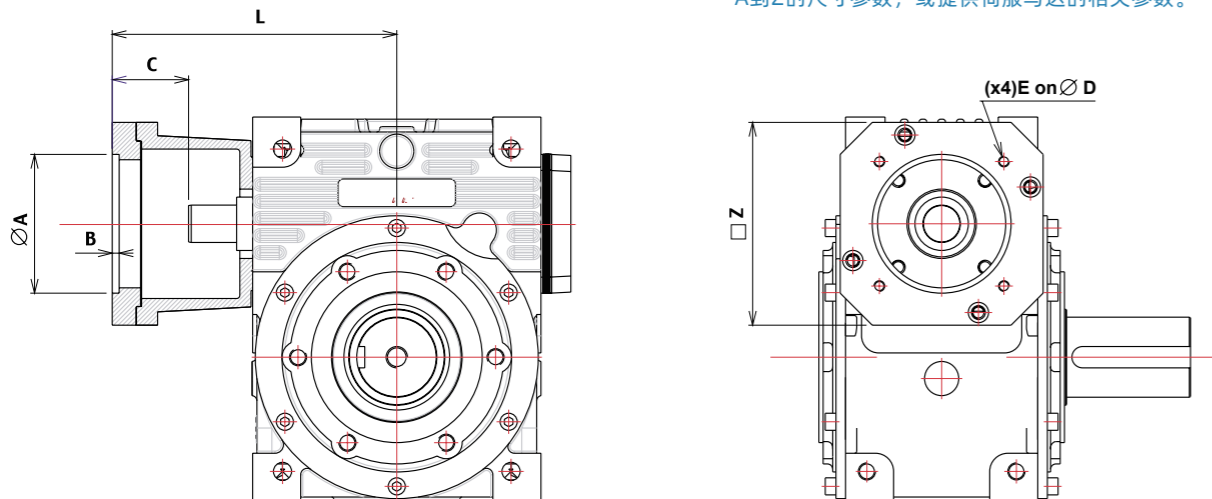

连接配件尺寸图表

DYNABOX	参考	A	B	C mini	D	E	L	Z
125	BM-F115/95	95	5	42	115	M8	247	190
	BM-F130/95	95	5	52	130	M8	257	190
	BM-F130/110	110	5	52	130	M8	257	190
	BM-F145/110	110	6.5	62	145	M8	267	190
	BM-F165/110	110	6.5	52	165	M10	257	190
	BM-F165/130	130	6.5	52	165	M10	257	190
	BM-F200/114.3	114.3	6.5	82	200	M10	287	190
	BM-F215/130	130	6.5	62	215	M12	267	190
	BM-F215/180	180	6.5	62	215	M12	267	190
	BM-F265/230	230	6.5	85	265	M12	290	260
160	BM-F300/250	250	6.5	85	300	M14	290	260
	BM-F350/300	300	8.5	112	350	M16	317	360
	BM-F165/130	130	6.5	52	165	M10	321	200
	BM-F200/114.3	114.3	6.5	82	200	M10	351	200
	BM-F215/130	130	6.5	62	215	M12	331	200
	BM-F215/180	180	6.5	62	215	M12	331	200
	BM-F265/230	230	6.5	85	265	M12	331	260
	BM-F300/250	250	6.5	85	300	M14	354	260
	BM-F350/300	300	8.5	112	350	M16	381	360
	200	BM-F165/130	130	6.5	52	165	M10	365
BM-F200/114.3		114.3	6.5	82	200	M10	399	200
BM-F215/130		130	6.5	62	215	M12	379	200
BM-F215/180		180	6.5	62	215	M12	379	200
BM-F265/230		230	6.5	85	265	M12	402	260
BM-F300/250		250	6.5	85	300	M14	402	260
BM-F350/300		300	8.5	112	350	M16	429	360
BM-F400/350		350	10.5	142	400	M16	460	420

*如果电机的轴长比C值要大的话可以加一个垫片(订货时请特别注明)。

DYNABOX	63	EXPERT	5.2	C	H1	F	BM F 165/130	AM n°30 Ø 24	X 马达轴长度																
<div style="display: flex; justify-content: space-between;"> <div style="width: 20%; border: 1px solid black; padding: 5px;">选项</div> <table border="1" style="width: 60%;"> <tr> <td>AM</td> <td>伺服马达联轴节(请参考第19/21页)</td> </tr> <tr> <td>BM</td> <td>伺服马达法兰(请参考第19/20/21/22页)</td> </tr> <tr> <td>F</td> <td>用于空心轴的涨紧套</td> </tr> <tr> <td>FI</td> <td>不锈钢收缩圆盘</td> </tr> </table> </div>										AM	伺服马达联轴节(请参考第19/21页)	BM	伺服马达法兰(请参考第19/20/21/22页)	F	用于空心轴的涨紧套	FI	不锈钢收缩圆盘								
										AM	伺服马达联轴节(请参考第19/21页)														
BM	伺服马达法兰(请参考第19/20/21/22页)																								
F	用于空心轴的涨紧套																								
FI	不锈钢收缩圆盘																								
<div style="display: flex; justify-content: space-between;"> <div style="width: 20%; border: 1px solid black; padding: 5px;">输出轴选择</div> <table border="1" style="width: 60%;"> <tr> <td>C</td> <td>配合涨紧套使用的空心轴 (如需涨紧套请加选“F”)</td> </tr> <tr> <td>CR</td> <td>带有键槽的空心轴</td> </tr> <tr> <td>P</td> <td>单输出轴 *</td> </tr> <tr> <td>2P</td> <td>双输出轴 *</td> </tr> <tr> <td>RF</td> <td>法兰式输出 *</td> </tr> </table> </div>										C	配合涨紧套使用的空心轴 (如需涨紧套请加选“F”)	CR	带有键槽的空心轴	P	单输出轴 *	2P	双输出轴 *	RF	法兰式输出 *						
										C	配合涨紧套使用的空心轴 (如需涨紧套请加选“F”)														
CR	带有键槽的空心轴																								
P	单输出轴 *																								
2P	双输出轴 *																								
RF	法兰式输出 *																								
<div style="display: flex; justify-content: space-between;"> <div style="width: 20%; border: 1px solid black; padding: 5px;">空回</div> <table border="1" style="width: 60%;"> <tr> <td>EXPERT</td> <td>0.5 arcminute * (125 or above) 1 arcminute *</td> </tr> <tr> <td>MEDIUM</td> <td>5 arcminutes *</td> </tr> <tr> <td>BASIC</td> <td>10 arcminutes (15 arcminutes for size 25)</td> </tr> </table> </div>										EXPERT	0.5 arcminute * (125 or above) 1 arcminute *	MEDIUM	5 arcminutes *	BASIC	10 arcminutes (15 arcminutes for size 25)										
										EXPERT	0.5 arcminute * (125 or above) 1 arcminute *														
MEDIUM	5 arcminutes *																								
BASIC	10 arcminutes (15 arcminutes for size 25)																								
<div style="display: flex; justify-content: space-between;"> <div style="width: 20%; border: 1px solid black; padding: 5px;">尺寸</div> <table border="1" style="width: 60%;"> <tr> <td>25</td> <td>35</td> <td>45</td> <td>55</td> <td>63</td> <td>75</td> <td>90</td> <td>110</td> </tr> <tr> <td>125</td> <td>160</td> <td>200</td> <td></td> <td></td> <td></td> <td></td> <td></td> </tr> </table> </div>										25	35	45	55	63	75	90	110	125	160	200					
										25	35	45	55	63	75	90	110								
125	160	200																							
<div style="display: flex; justify-content: space-between;"> <div style="width: 20%; border: 1px solid black; padding: 5px;">安装位置(请参考第10/12/14/16/18页)</div> <div style="width: 60%;"></div> </div>																									
<div style="display: flex; justify-content: space-between;"> <div style="width: 20%; border: 1px solid black; padding: 5px;">减速比(请参考第6/8页)</div> <div style="width: 60%;"></div> </div>																									
<div style="display: flex; justify-content: space-between;"> <div style="width: 20%; border: 1px solid black; padding: 5px;">*25号不可用</div> <div style="width: 60%;"></div> </div>																									
<div style="display: flex; justify-content: space-between;"> <div style="width: 20%; border: 1px solid black; padding: 5px;">*25号不可用</div> <div style="width: 60%;"></div> </div>																									

可调节间隙的涡轮蜗杆副

当不能使用DYNABOX伺服齿轮箱，采用安装在齿轮箱中的动态涡轮蜗杆副DYNASET成为一种比较好的选择。他们的表现是比较完美的减速过程，我们有如下建议：

安 装

蜗杆轴： 外壳和轴承设计应允许一定轴向偏移和必要的间隙调整。总体调整范围是通过允许的位移间隙如第15页图中W。

如果有可能的话建议使用我们的间隙调整装置，它是预先设定的(见第16页)。前滚珠轴承(见第16页)必须在整个齿轮装配之后以及在间隙调整操作之前安装在轴上。

轮 环： 蜗杆轴和轮环上的箭头必须在装配期间排好(见第15页)。由于孔的公差为H6，因此改用公差K5磨削轴。这将消除轮环与轴之间的任何故障。为了便于两部分之间的连接，可将轮环加热到50°C。

冷却之后当转动轴时，在其表面采用百分表检查轮环是否有卡扣现象。

然后完成2个组装件的销孔(XY ϕ S, 见第15页)，因为只交付预钻孔否则也可以使用螺钉。

建议在输出轴上使用攻丝滚子轴承，以便在安装过程中允许车轮的轴向位移正确地定位齿轮。接触图案可以用铁蓝色或类似的色彩检查。一个好的接触图案应该位于轮齿侧面的右侧（两边）。侧翼左侧没有接触是正常的。这种间隙对于良好的油膜形成是必要的。见右面的草图。

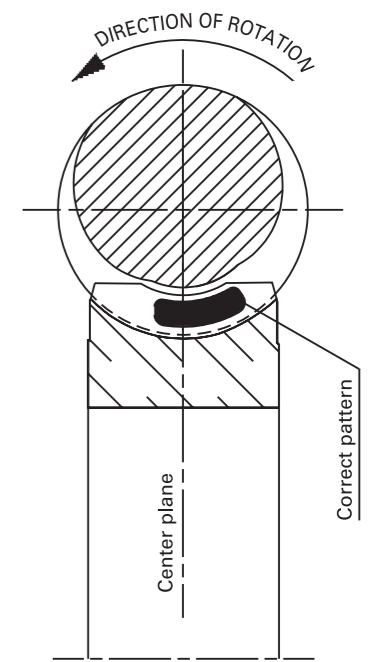

润 滑

最好的齿轮性能体现就效率，寿命，温度方面，这些因素将与合成润滑剂共同实现，如采用美孚GLYGOYLE 30或类似产品。只有当使用这种润滑剂时，才可考虑第4页所示的额定值。使用时，检查外壳内漆是否相容（可使用环氧树脂涂料），否则使用美孚SHC 643或类似产品。

间 隙 调 整

我们的涡轮蜗杆副DYNASET的精度允许被设置为小于1的弧分的齿隙没有任何效率或扭矩损失。(它比定制的机械零件和安装更可靠。)

如果使用我们的间隙调整装置，只需在轴承轴套和壳体之间去除一些垫片(传递)，直到获得期望的齿隙值。对于高速应用，建议在0.5到1弧度之间的间隙。

对于非常间歇的应用(转台或数控机床的铣削头)，当空载输入转矩平均值在 $\pm 30\%$ 时齿隙可以减小到零。

涡轮蜗杆副

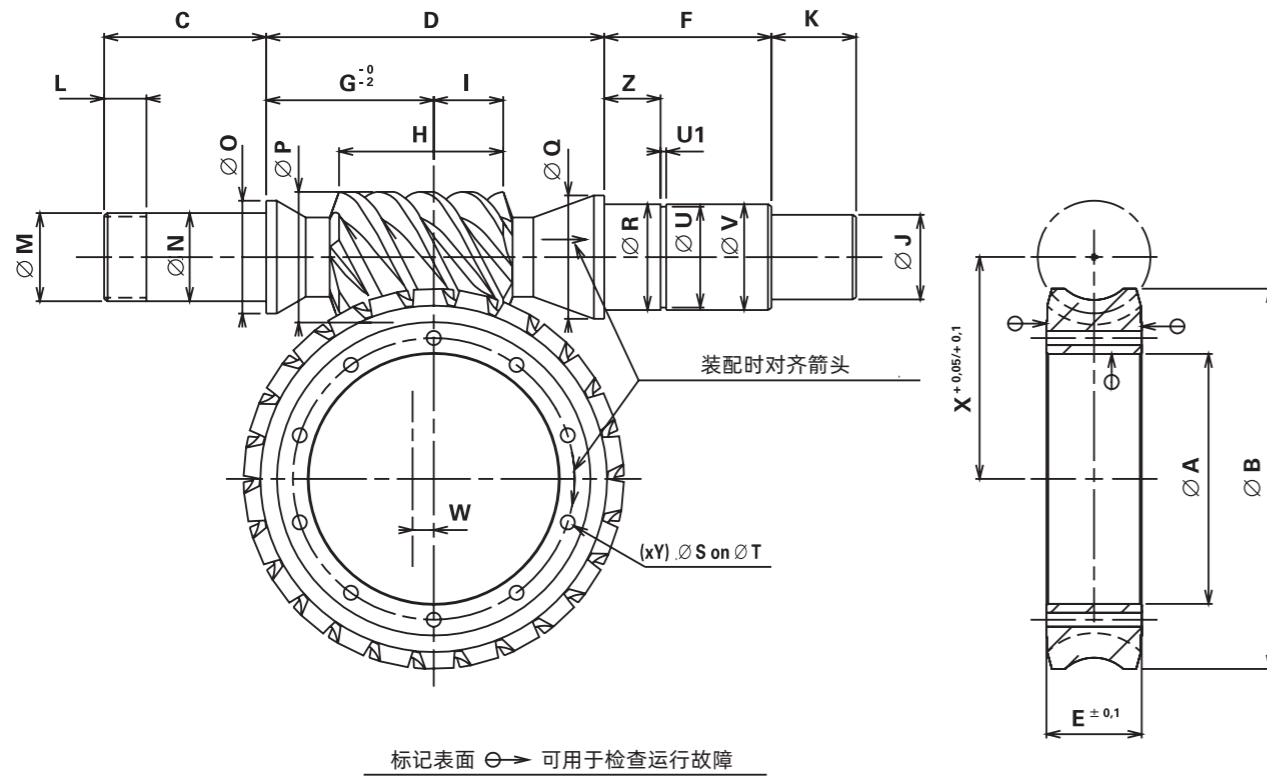

DYNASET	35	45	55	63	75	90	110	125	160	200
A (H6)	32	47	52	71	82	103	136	136	190	226
B Maxi	55	78	92	108	124.5	157.4	191.4	219	280	351
C	33	38	43	46	52	57	60	63	75	91
D	63.5	80	85	97	126.5	144	173	175	230	302.5
E	14	19	28	27	32	38	40	40	46	58
F	30.5	40	46	46.5	53.5	57.5	56	60.75	81	86.5
G	32	40	42	47.5	63	70	82	85.75	121	155
H Maxi	31	37.6	43.7	49.7	54.7	67.5	75.5	82	103.4	115
I Maxi	13.5	17.3	20.5	23.4	26.3	33.2	36.1	33.5	43.85	46.78
J (j6)	12	15	18	20	24	28	32	35	42	48
K	17	20	22	24	28	28	36	45	50	55
L	8	9	10	11	13	14	15	12	15	18
M	M15X1.00	M17X1.00	M20X1.00	M25X1.50	M30X1.50	M35X1.50	M40X1.50	M35X1.50	M45X1.50	M60X1.50
N (k6)	15	17	20	25	30	35	40	35	45	60
O	20	24	26	32	37	42	47	44	55	72
P Maxi	24.7	26.5	32.5	37.1	44.2	50.8	56.5	53	72	84
Q	24	30	30	35	42	42	47	56.5	68	71
R (k6)	20	25	25	30	35	35	40	50	60	60
S	3.5	4	4	4	5	6	8	10.5	12.5	12.5
T	38	54.5	60	79	91	113	148	154	214	260
U	19	23.9	23.9	28.6	33	33	37.5	47	57	57
U1	1.3	1.3	1.3	1.6	1.6	1.6	1.85	2.15	2.15	2.15
V (h11)	20	25	25	30	35	35	40	50(c7)	60(c7)	60(c7)
W	5	5	5	6	6	6	6	10	10	10
X	35	45	55	63	75	90	110	125	160	200
Y	4	6	8	10	10	10	10	10	12	12
Z	8	12	15	16	17	17	18	20	22	35

预压套件

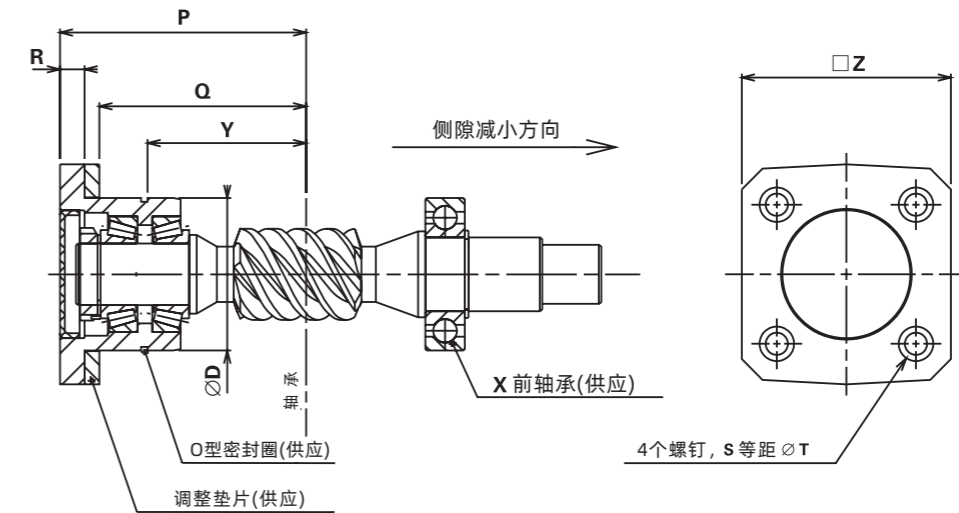

DYNASET	35	45	55	63	75	90	110	125	160	200
D	42	47	52	62	72	72	80	90	110	150
Y Maxi	43.5	54	58	65	84	94	110	111.4	150.9	191.1
Y Mini	38.5	49	53	59	78	88	104	101.4	140.9	181.1
P Maxi	69	83	91	100	121	131.5	150	163	204	251
P Mini	64	78	86	94	115	125.5	144	153	194	241
Q	55	67.5	75	84	104	114.5	132	135	175	216
R	9	10.5	10	10	11	11	12	18	19	25
S	M6	M6	M8	M8	M10	M10	M10	M12	M12	M16
T	55	65	66	80	90	100	100	115	135	180
Z	58	75	75	95	95	115	115	130	140	180
X	16004	6005	6205	6206	6207	6207	6208	6210	6212	6412

间隙调整装置已安装和预置。
轴承是工厂预加载的。
间隙调整是用垫片在外壳和轴承之间进行的。

如何订购

用下面的代码来订货

